

ISLA GAIA

Características principales:

- Isla con tapas correderas de cristal curvado de baja emisividad que garantizan una óptima visibilidad de los productos expuestos y reducen las dispersiones térmicas.
- Acceso por los dos lados de la isla.
- Novedoso sistema de refrigeración con evaporador tubular incorporado en la cuba que garantiza el pleno rendimiento, la ausencia de mantenimiento, ruidos y gastos generales.
- Dispone de desescarche automático, rejilla interna y parachoques perimetrales de serie.
- Incluye luz led de serie.



Tapas correderas de cristal con asas.



Parachoques de protección.



Rejillas perimetrales incluidas.

Características técnicas

Modelos		GAIA 220 BT
Superficie de exposición	mm	2200
Capacidad útil	lt	760
Rango de temperatura	°C	-18/-23
Desescarche	MAN/AUT	AUT
Tensión/Fases	V/n°	220/2
Potencia	W	470
Consumo eléctrico (estándar)	W/A	1240/6
Refrigeración	tipo	R404A
Condensación	ST/AF/W	AF
Evaporador	ST/AF	ST
Ancho	mm	2280
Fondo	mm	1090
Alto	mm	860
Peso neto	kg	135

Reservados los derechos a modificar modelos y datos técnicos

ISLAS REFRIGERADAS CON TAPA

SERVICIOS OPCIONALES*



Instalación, montaje y puesta en marcha



Mantenimiento, revisión y puesta a punto



Garantía total



Garantía mano de obra



Personalización de proyectos



LUZ LED

EUROFriendly



GAIA 220 BT

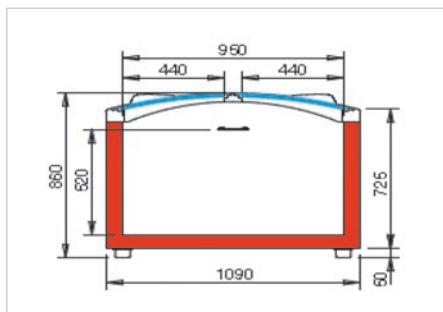

Mobiliario supermercado

Modelos

GAIA 220 BT

Código

0LOT1124

Accesorios

Cubeta en fila 40 mm

Divisor cesta

Base interna elevada h.16 cm

Base interna elevada h.27 cm

Porta-precios adhesivo blanco H39 mm 1185

Parachoque superior 7004

Código

0LOT9606

0LOT9607

0LOT9608

0LOT9609

0LOT9611

0LOT9612

*Para contratar Servicios opcionales ver pág. 238-239