

## Armarios expositores

# Armario expositor vertical

# FKG

### Características principales:

- Gran capacidad expositiva gracias a la amplia superficie acristalada de las puertas. Iluminación interna por luz led que permite una mejor visualización del producto.
- Perfecta distribución del aire frío gracias a la turbina de ventilación incluida en el sistema de refrigeración.
- Doble cristal anti-empañamiento que permite evitar la condensación en la puerta.
- Todos los modelos disponen de estantes, cerradura y luz led.



Estantes metálicos plastificados regulables en altura.



Refrigeración estática con turbina de ventilación.



Puertas con apertura reversible.



Iluminación led de serie en todos los modelos.

### Características técnicas

Modelos		FKG 371	FKG 370/2P	FKG 410
Volumen	l	365	365	381
Gama temperatura	°C	+1/+10	+1/+10	+1/+10
Desescarche	AUT/MAN	AUT	AUT	AUT
Tensión/Fases	V/nº	220/2	220/2	220/2
Potencia eléctrica	W	300	300	300
Compresor	CV	1/4	1/4	1/4
Refrigerante	tipo	R134A	R134A	R134A
Control evaporador	CP/VE	CP	CP	CP
Condensación	ST/AF/W	AF	AF	AF
Evaporador	ST/AF	ST	ST	ST
Ancho	mm	595	595	595
Fondo	mm	595	595	595
Alto	mm	1850	1850	2000
Peso neto/bruto	kg	75/85	75/85	88/92
Estantes por modelo	Nº	7	6	5

Reservados los derechos a modificar modelos y datos técnicos

## ARMARIO EXPOSITOR VERTICAL

SERVICIOS OPCIONALES\*



Instalación, montaje y puesta en marcha



Mantenimiento, revisión y puesta a punto



Garantía total



Garantía mano de obra



Personalización de proyectos



LUZ LED



FKG 410 (DISPLAY)

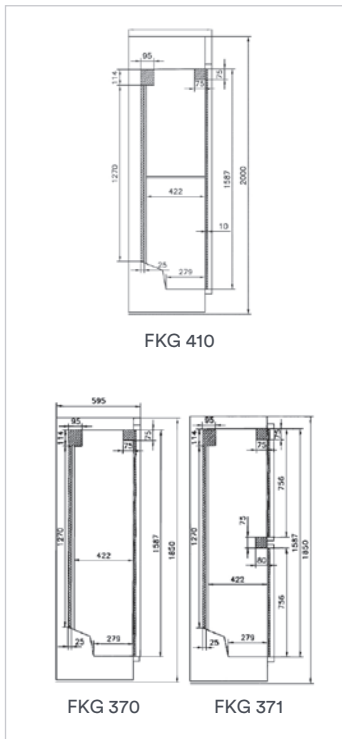

FKG 371



FKG 370/2P

Armarios  
expositores

### Modelos

	FKG 371	FKG 370/2P	FKG 410 (display)
Código	OIVF1110	OIVF0111	OIVF0118

### Accesorios

	Estante inclinado FKG (51x39,5 cm)	Estante FKG (51x39,5 cm)	Estante suelo FKG (50,5x25 cm)
Código	OIVF9000	OIVF9010	OIVF9015

\*Para contratar Servicios opcionales ver pág. 238-239